

RIDURRE IL TEMPO/CICLO SU UN MULTIMANDRINI!

I torni multimandrini sono rinomati quale must in termini di produttività. Come fare per renderli ancora più veloci?

Con una torretta porta-utensili per multimandrini! Grazie a questa nuova opzione per MultiSigma e MultiAlpha, potrete affinare la ripartizione delle vostre operazioni di lavorazione, cambiare automaticamente l'utensile dopo aver raggiunto un numero prestabilito di particolari aumentando in tal modo l'autonomia o, addirittura lavorare con un tornio a sei mandrini come se ne aveste a disposizione otto. Miracoloso? No! Tecnologia!

Numero di opzione

Questa opzione non dispone ancora di numerazione, se interessati, vogliate contattare il vostro abituale rivenditore Tornos.

Principio di funzionamento

Un porta-utensile equipaggiato di una torretta sostituisce un porta-utensile semplice, fornendo in tal modo la possibilità di montare, sulla posizione utilizzata, quattro utensili in luogo di uno solo!

Punti forti

- Possibilità di montare tre torrette sulle macchine a otto mandrini, e due sulle macchine a sei mandrini. Questa operazione moltiplica proporzionalmente le possibilità di lavorazione.
- Possibilità di montare degli utensili gemelli per accrescere l'efficacia.
- La torretta può anche essere montata in contro-operazione sulla MultiSigma, raddoppiando la capacità di lavorazione in questa posizione. Quattro utensili invece di due!
- Permette una ripartizione più armoniosa dei tempi del ciclo sulle diverse postazioni.

Specifiche tecniche

Programmazione semplice tramite: TB-DECO.
Rotazione della testa porta-utensile: pneumatica.

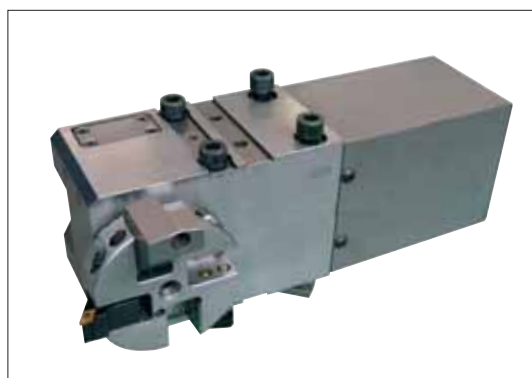
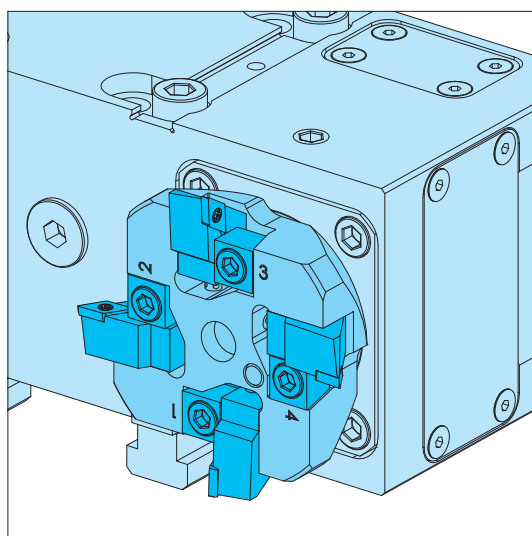

Compatibilità

Modelli MultiAlpha e MultiSigma.

Disponibilità

Immediata franco fabbrica.

Osservazione

La posizione delle torrette deve essere definita nel TB-DECO e sul comando della macchina.