

ERGÄNZENDE WERKZEUGE: EINE WAHRE FUNDGRUBE FÜR LÖSUNGEN

Ein wichtiger Parameter in der Fertigung eines Werkstücks besteht in der Wahl von Werkzeugen, die den verschiedenen Anforderungen bestmöglich entsprechen. Zahlreiche Werkzeughersteller sind in diesem Bereich tätig. Aber auch wenn sie alle über umfassende Kataloge verfügen, sind uns oft gewisse unglaublich effiziente Werkzeuge unbekannt.

Als erstes Werkzeug dieser neuen Artikelserie präsentieren wir das Abstechwerkzeug von Applitec für kleine Werkstücke.

Abstechwerkzeug für kleine Werkstücke



750R-DECO10

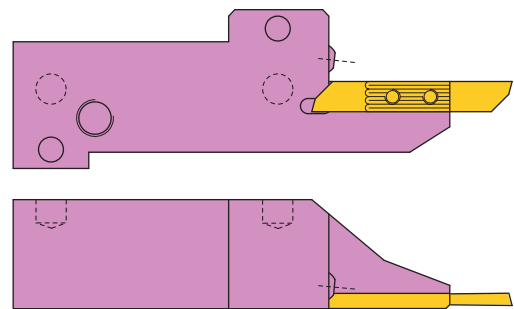

770R-DECO13

Prinzip

Wenn man bei der Bearbeitung von kurzen Werkstücken die Stange minimal vorschieben möchte, um das Werkstück abzuschneiden, wenn es von der Haupt- und Gegenspindel aufgenommen ist, wird ein Werkzeug mit geringstem Platzbedarf benötigt.

Der Werkzeughalter für DECO 10 verfügt über eine Regulierschraube. Nach dem Schärfen ist es somit sehr einfach, das Werkzeug nach vorne zu bewegen, um es auf der Werkzeuglinie erneut zu positionieren.

Für Maschinen mit grösseren Durchmessern sind die Werkzeughalter mit einer integrierten Kühlung ausgestattet, die die perfekte Positionierung der Schneidflüssigkeit gewährleistet.

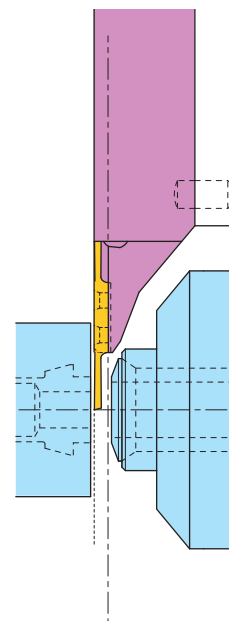

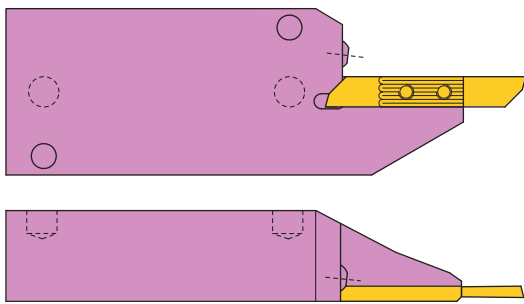

770R-DECO20

Vorzüge

- Ermöglicht das Schneiden in «sehr engen Platzverhältnissen».
- Trotz kleinster Abmessungen ist der Werkzeughalter aufgrund seiner Geometrie sehr steif.
- Das System für die Werkzeug- und Schneidplattenpositionierung ist «gezahnt», um eine perfekte Positionierung sowie höchste Steifigkeit zu garantieren.
- Zahlreiche Schneidplattenvarianten ab 1 mm Breite stehen für das Abstechen auf der Werkzeuglinie oder sehr nahe an der Gegenspindel zur Verfügung.

Technische Daten

- Werkzeugtyp: Abstechwerkzeug mit Schneidplatte.
- Schnittbreite: je nach Schneidplattenmodell 1 mm bis 3,5 mm.
- Stirnseitige Schnittgeometrie: je nach Schneidplattenmodell 8° und 15°.
- DECO 13: integrierte Kühlung mit externem Anschluss G 1/8».
- DECO 20: integrierte Kühlung direkt über die Werkzeughalterplatte.

Verfügbarkeit

Dieses Werkzeug ist in der Standardausführung für die Maschinen DECO 7/10, DECO 13 und DECO 20/26 erhältlich.

Informationen

Möchten Sie mehr über diese Werkzeuge erfahren? Laden Sie den kompletten Katalog herunter unter: <http://www.applitec-tools.com/index.php?lang=all&frame=download>



Oder kontaktieren Sie:

Applitec Moutier S.A.
 Ch. Nicolas-Junker 2
 Tel.: +41 (0)32 494 60 20
 CH-2740 MOUTIER
 Fax: +41 (0)32 493 42 60
www.applitec-tools.com
info@applitec-tools.com

Vertriebsnetz:

http://www.applitec-tools.com/index.php?lang=all&frame=r_vente